

HV-070080, HV-070110
Isuzu D-Max

**MAX COMFORT.
MAX CONTROL.
MAX SAFETY.**

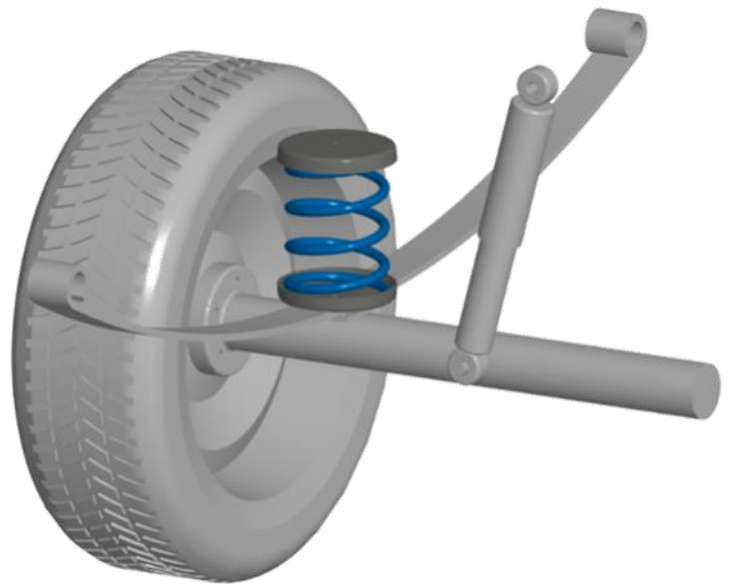

NL Montage handleiding
EN Fitting instructions
DE Einbau Anleitung
FR Guide d'installation



Suspension
Systems



Notice

NL

1. Monteer originele delen van de auto volgens voorschriften in het werkplaats-handboek.
2. Controleer na de montage of de MAD veer voldoende voorspanning heeft.
3. Bescherm metalen delen met een corrosie-werende coating.
4. Stel de koplamphoogte en indien aanwezig het camera en / of radarsysteem opnieuw af.
5. Bij een multi-link wielophanging is het raadzaam opnieuw uit te lijnen.
6. Op de volgende pagina vindt u de QR codes en URL's om de betreffende documenten van deze set te downloaden

EN

1. Mount original parts of the car as specified in the workshop manual.
2. After mounting, check that the MAD spring has enough pre-tension.
3. Protect metal parts with an anticorrosive coating.
4. Readjust the headlights, and the camera and/or radar system if present.
5. With multi-link suspension, we recommend realigning.
6. On the following page you will find the QR codes and URLs to download the relevant documents of this set

DE

1. Montieren Sie Originalteile des Autos gemäß den Anweisungen im Werkstatthandbuch.
2. Überprüfen Sie nach der Montage, ob die MAD-Feder ausreichend Vorspannung hat.
3. Schützen Sie Metallteile mit einer korrosionsbeständigen Beschichtung.
4. Stellen Sie die Scheinwerferhöhe und, falls vorhanden, die Kamera und/oder das Radarsystem erneut ein.
5. Bei einer Mehrlenker-Radaufhängung empfiehlt es sich, diese erneut auszurichten.
6. Auf der folgenden Seite finden Sie die QR-Codes und URLs zum Herunterladen der relevanten Dokumente dieses Sets

FR

1. Installez les pièces d'origine du véhicule comme indiqué dans le manuel d'atelier.
2. Après l'installation, vérifiez que le ressort MAD est suffisamment précontraint.
3. Protégez les pièces métalliques avec un revêtement résistant à la corrosion.
4. Réglez à nouveau la hauteur des phares et le système de caméra et/ou de radar, le cas échéant.
5. Dans le cas d'une suspension multibras, il est conseillé de refaire la géométrie.
6. Sur la page suivante, vous trouverez les codes QR et les URL permettant de télécharger les documents pertinents de cette série.



Notice



<https://mad-automotive.com/documents/VH0720008.pdf>



<https://mad-automotive.com/documents/TU-026715.pdf>



<https://mad-automotive.com/documents/9901.pdf>



Notice

NL Aanhaalmoment

(in aansluiting van VDI 2230 uitgave 2001)
 Metrisch schroefdraad en Ripp- en Tensilock schroeven
 DIN912, DIN931, DIN933, DIN985...
 DIN88933 DIN88934, DIN88913, DIN88914.

Aanhaalmoment van originele bouten en moeren volgens werkplaatshandboek.

	Aandraaimoment [Nm]	
	<i>Klasse</i>	
Schroefdraad	8.8	10.9
5	5	7.4
6	8.6	12.7
8	21	30.8
10	41.6	61.1
12	72.5	107
14	110	140
16	150	160

EN Tightening torque

(following VDI 2230 publishing 2001)
 Metric screw thread and Ripp- and Tensilock bolts
 DIN912, DIN931, DIN933, DIN985...
 DIN88933 DIN88934, DIN88913, DIN88914.

Tightening torque of original bolts and nuts according to workshop manual.

	Torque values [Nm]	
	<i>Strength class</i>	
Thread	8.8	10.9
5	5	7.4
6	8.6	12.7
8	21	30.8
10	41.6	61.1
12	72.5	107
14	110	140
16	150	160

DE Anziehdrehmoment

(in Anlehnung an VDI 2230 Ausgabe 2001)
 Metrischem Gewinde und Ripp- und Tensilock Schrauben
 DIN912, DIN931, DIN933, DIN985...
 DIN88933 DIN88934, DIN88913, DIN88914.

Anziehdrehmoment der Originalschrauben und -Muttern gemäß Werkstatthandbuch.

	Anziehdrehmoment [Nm]	
	<i>Festigkeitsklasse</i>	
Gewinde	8.8	10.9
5	5	7.4
6	8.6	12.7
8	21	30.8
10	41.6	61.1
12	72.5	107
14	110	140
16	150	160

FR Couples de serrage

(à l'instar du VDI 2230 Edition 2001)
 Filetage métrique et boulons Ripp et Tensilock
 DIN912, DIN931, DIN933, DIN985...
 DIN88933 DIN88934, DIN88913, DIN88914.

Couple de serrage des boulons et écrous d'origine selon le manuel d'atelier.

	Couple de serrage [Nm]	
	<i>Classe d'intensité</i>	
Filetage	8.8	10.9
5	5	7.4
6	8.6	12.7
8	21	30.8
10	41.6	61.1
12	72.5	107
14	110	140
16	150	160

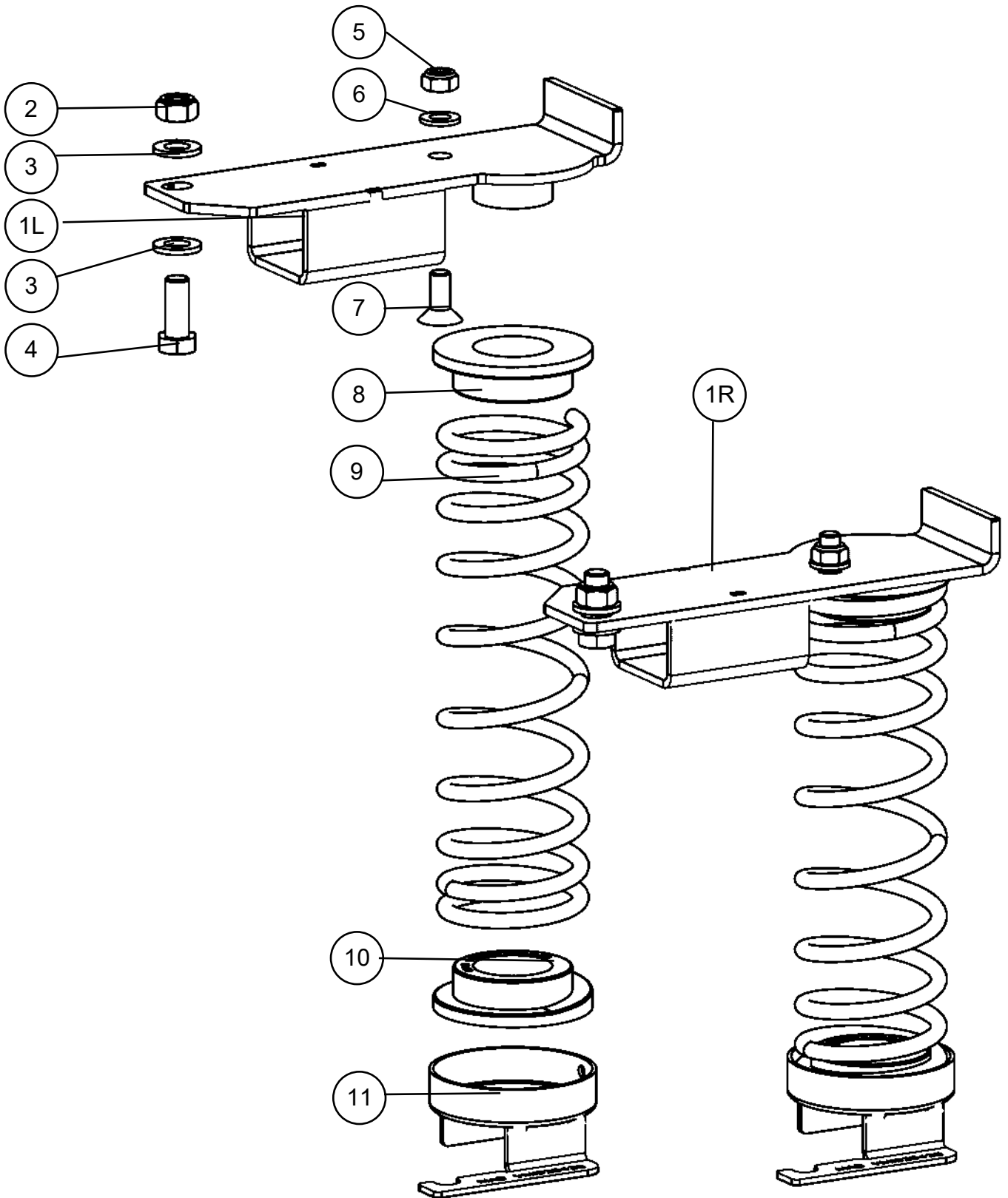



Bill of material

Item	Part nr	Name	Quantity
1L	VM0711008	Upper left bracket	1
1R	VM0712008	Upper right bracket	1
2	M12 Din 985	Nut M12	2
3	M12 DIN125A	Washer M12	4
4	M12x30 DIN933	Bolt M12	2
5	M10 DIN985	Nut M10	2
6	M10 DIN125A	Washer M10	2
7	M10x25 DIN7991	M10x25 bolt	2
8	VR9002002	Spring rubber Ø 60	2
9	A02 / A08	Spring	2
10	VR9002001	Spring rubber Ø 50	2
11	VM1023438	Bottom bracket	2



NL Plaats de onder beugel op de bladveer aan de voorkant van de as. Zorg dat de beugel om de veerstrop haakt.

EN Place the bottom bracket on the leaf spring facing the front side of the axle. Make sure the bracket hooks around the U-bolt.

DE Setzen Sie die untere Halterung auf die Blattfeder, die zur Vorderseite der Achse zeigt. Stellen Sie sicher, dass die Halterung um den Federstummel herum einhakt

FR Placez le pédalier sur le ressort à lames, face à la face avant de l'essieu. Assurez-vous que le support s'accroche autour de l'embout du ressort

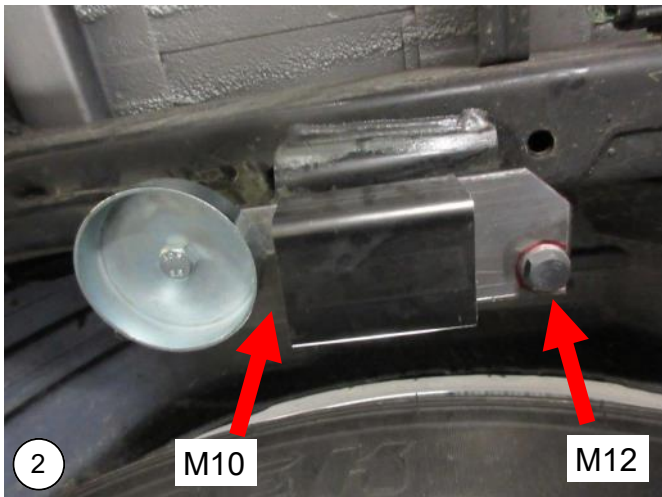

NL Monteer de boven beugel vast met behulp van de M10 en M12 bout, sluitring en moer.

EN Mount the top bracket using the M10 and M12 bolt, locking ring and nut.

DE Montieren Sie die obere Halterung mit der Schraube M10 und M12, dem Sicherungsring und der Mutter.

FR Montez le support supérieur à l'aide du boulon M10 et M12, de la bague de verrouillage et de l'écrou.

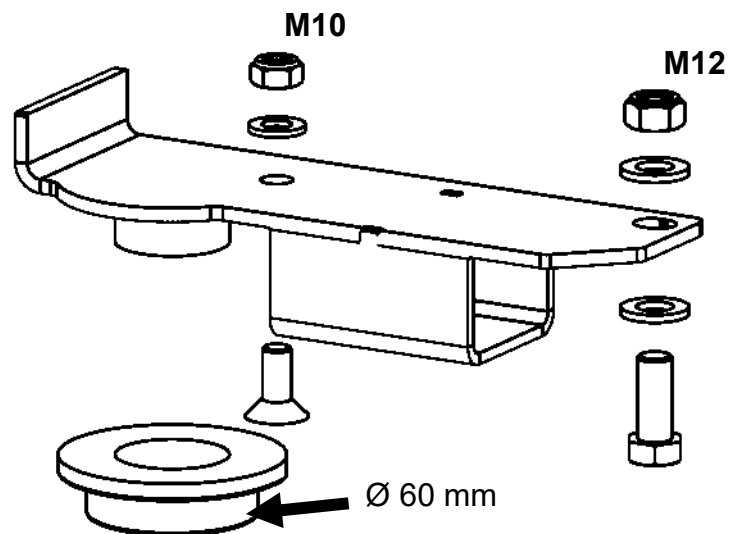
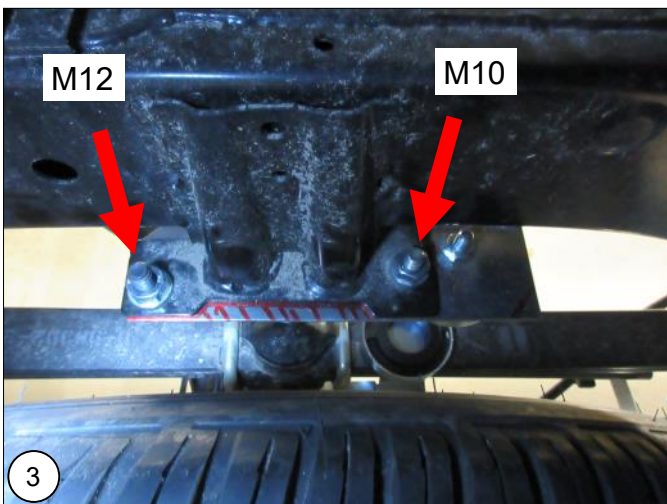



NL Plaats boven en onder in de schotels de veerrubbers. Plaats daarna de onderkant van de veer in de onderste schotel.

EN Mount the spring rubbers into the brackets. Place the bottom side of the spring into the bottom bracket.

DE Montieren Sie die Federgummis in die Halterungen. Setzen Sie die Unterseite der Feder in die untere Halterung.

FR Montez les caoutchoucs à ressort dans les supports. Placez le côté inférieur du ressort dans le support inférieur.



NL Trek de veer over de schotel en plaats het op de veer rubber.

EN Pull the spring over the brackets and place it on the spring rubbers.

DE Ziehen Sie die Feder über die Halterungen und legen Sie sie auf die Federgummis.

FR Tirez le ressort sur les supports et placez-le sur les caoutchoucs du ressort.

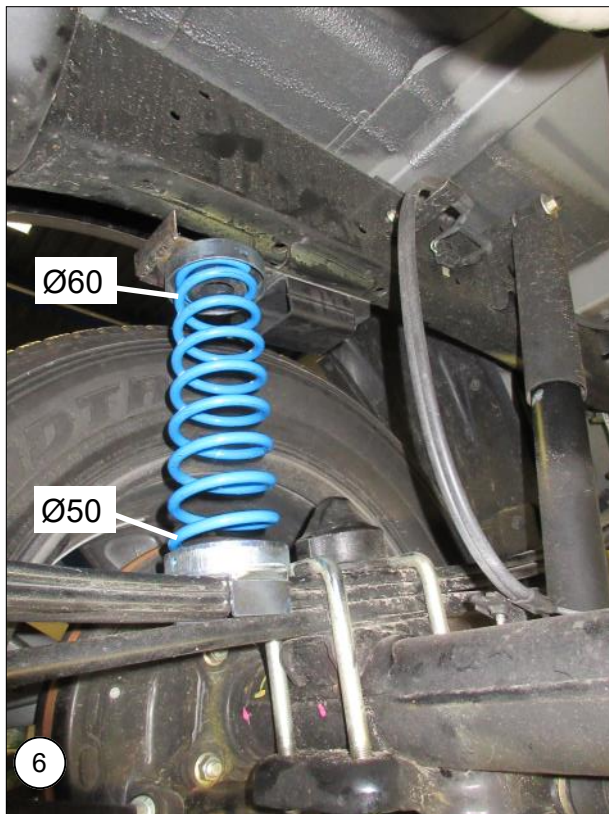

NL Controleer of de veer goed in de schotels zit. Herhaal het proces aan de andere kant.

EN Check if the spring fits good into the bracket. Repeat the same process on the other side.

DE Prüfen Sie, ob die Feder gut in die Halterung passt. Wiederholen Sie den gleichen Vorgang auf der anderen Seite.

FR Vérifiez si le ressort s'adapte bien au support. Répétez le même processus de l'autre côté.

MAD

Wiltonstraat 53
3905 KW Veenendaal
The Netherlands

T +31 (0) 318 586 100

mad-automotive.com



Suspension
Systems